

Mercedes-Benz

Дитячий автомобіль на радіокеруванні

M 4214

ІНСТРУКЦІЯ

з експлуатації



Для більш ефективного захисту Вашої дитини перед початком використання автомобіля слід уважно ознайомитися з інструкцією та дотримуватися неї.
Збережіть інструкцію для подальшого використання.

Комплектація:

Вітрове скло	1 шт.
Сидіння	1 шт.
Кермо	1 шт.
Вікно	2 шт.
Дзеркало	2 шт.
Запаска (декоративна)	1 шт.
Спойлер	1 шт.
Вісь задніх колес	1 шт.
Ведучий мотор	2 шт.
Колеса	4 шт.
Диски	4 шт.
Педалі	2 шт.
Пульт ДК	1 шт.
Зарядний пристрій	1 шт.
Задня підвіска	2 шт.
Шайба Ø10	6-8 шт.
Шплінт	4-5 шт.
Гвинт М4х12	26-28 шт.
Гвинт М5	1 шт.
Гайка М5	1 шт.

Для складання автомобіля необхідні:
Пасатижі (не входять в комплект)
Викрутка (не входить в комплект)

Специфікація:

Акумулятор	6В, 4Ач x 1 12В, 4,5Ач x 1 12В, 7Ач x 1
Зарядний пристрій	6В, 500 мА 12В, 1000 мА
Швидкість	2-2.5 км/ч
Запобіжник	15А
Рекомендований вік	3-8 років
Максимальне навантаження	30 кг
Габарити	106х62х54 см
Тип зарядки	акумуляторний
Тривалість зарядки	8-12 годин
Кількість зарядів акумулятора	300 разів

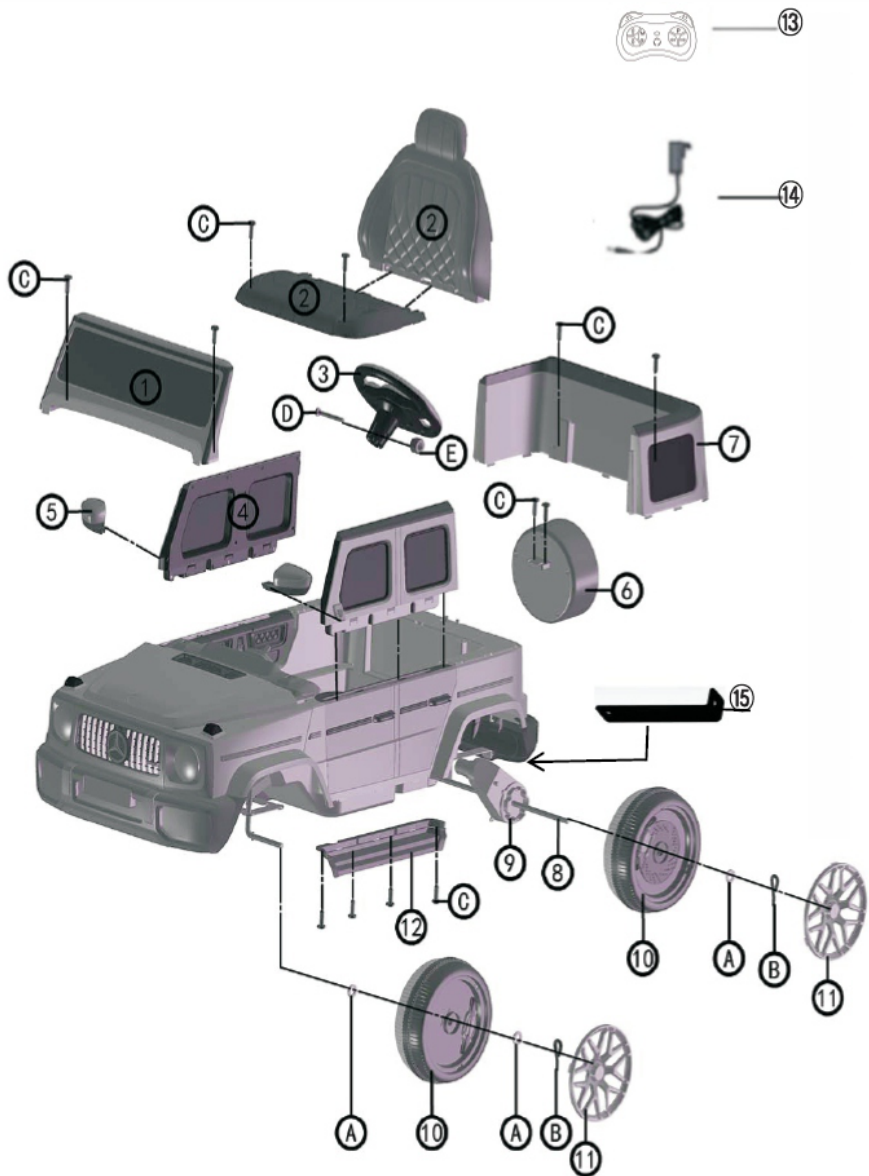

Складання

Важливо!

Деякі деталі потребують встановлення з обох боків!

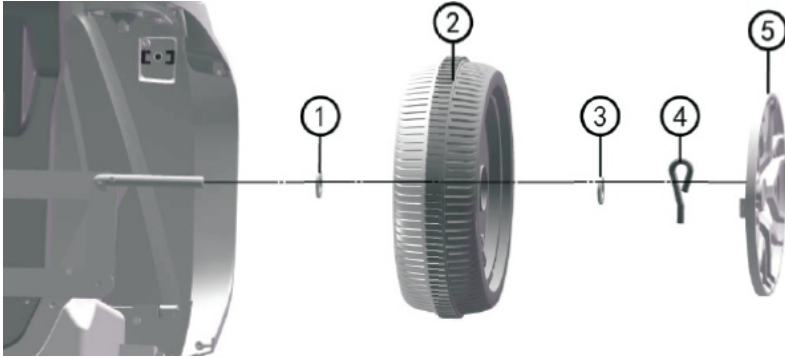

Переверніть корпус автомобіля:

1. Вставте в вісь шайбу.
2. Вставте переднє колесо.
3. Вставте шайбу.
4. Зафіксуйте шпінтом.
5. Встановіть диск.

Таким же чином встановіть переднє колесо з іншого боку

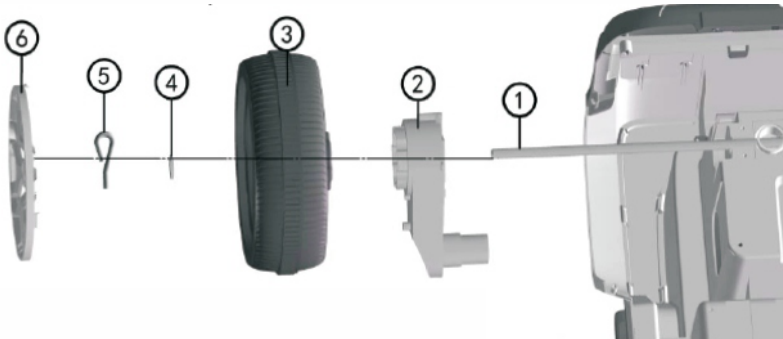

1. Вставте вісь задніх коліс.
2. Вставте мотор, з'єднавши заздалегідь його роз'єми з роз'ємами автомобіля.
3. Встановіть ведуче колесо.
4. Вставте шайбу.
5. Зафіксуйте шпінтом.
6. Встановіть диск.

Тим самим чином встановіть колесо з іншого боку.

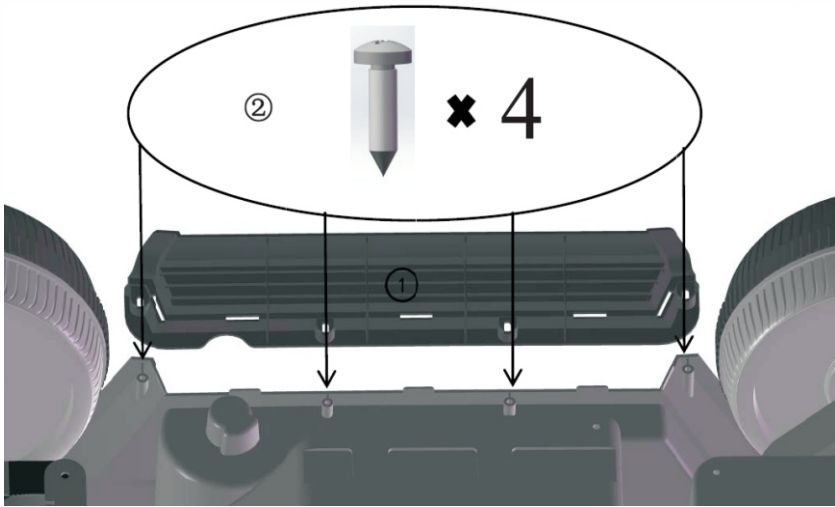

Установка підніжок:

1. Вставте підніжку в корпус.
2. Зафіксуйте її за допомогою гвинта М4 x 12.

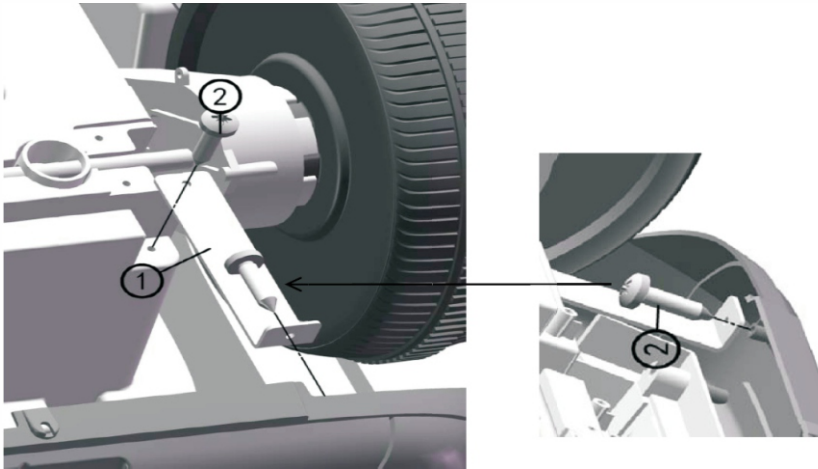

Встановлення кріпильного елемента підніжки :

1. Вставте кріплення.
2. Зафіксуйте його за допомогою гвинта М4 x 12

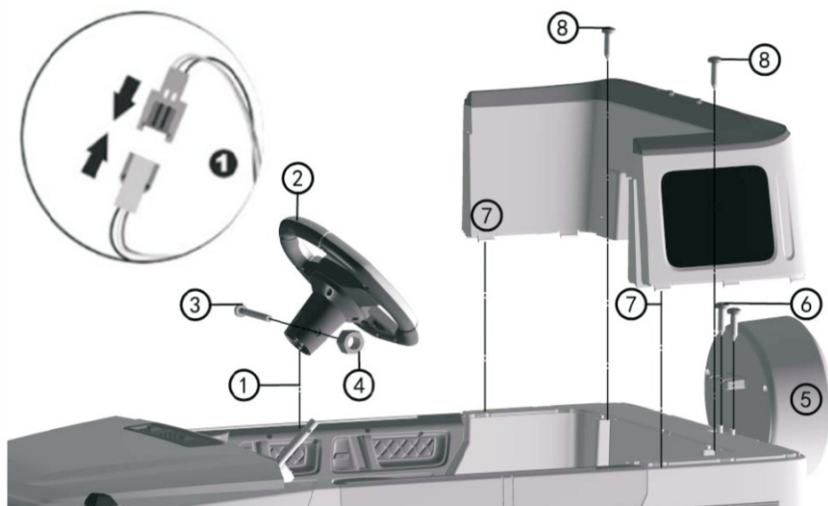

Переверните корпус назад.

1. З'єднайте роз'єми керма і корпусу.
2. Вставте кермо в рульову вісь.
3. Зафіксуйте його за допомогою гвинта.
4. Вставте в гвинт гайку.
5. Встановіть запаску.
6. Зафіксуйте її за допомогою гвинта M4 x 12.
7. Встановіть заднє стекла.
8. Зафіксуйте їх за допомогою гвинта M4 x 12.

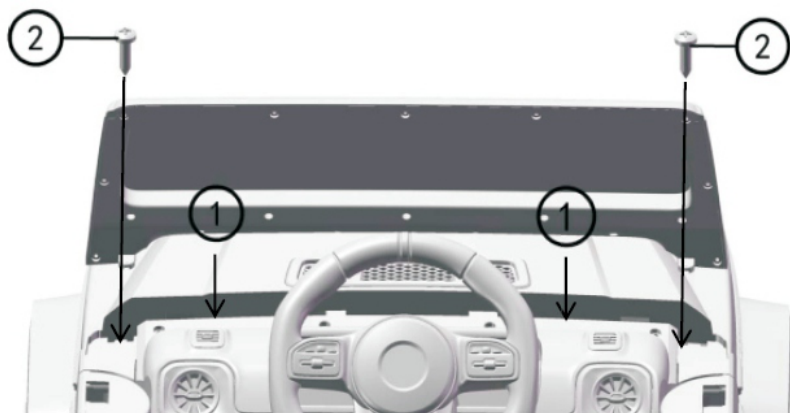

1. Вставте вітрове вікно в корпус.
2. Зафіксуйте його за допомогою гвинта M4 x 12.

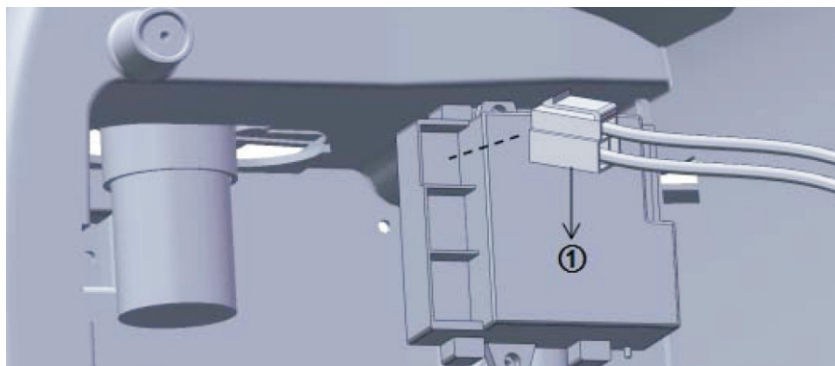

1. З'єднайте відповідні роз'єми.



1. Вставте сидіння в корпус.
2. Сидіння має бути вставлене у відповідні отвори.
3. Зафіксуйте його за допомогою гвинтів M4 x12.

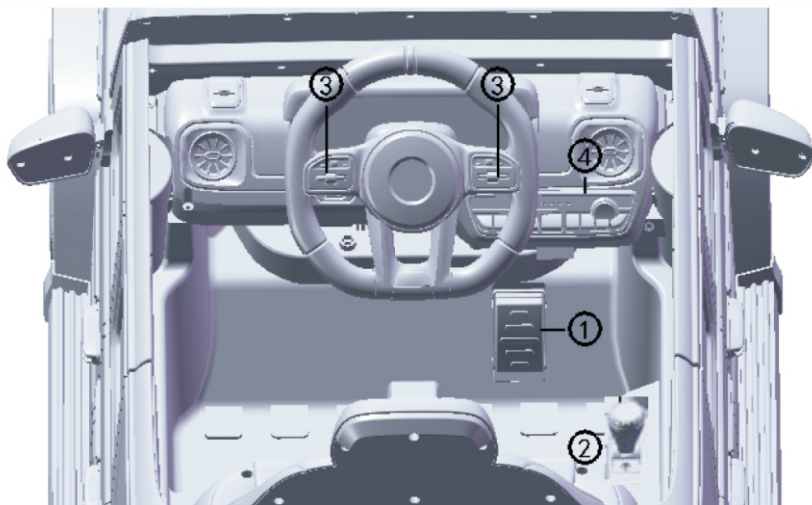

Керування:

1. Кнопка Вкл/Вимк
2. Перемикач Вперед/Стоп/Назадд
3. Сигнал
4. Панель керування
5. USB
6. Дисплей рівня зарядки акумулятора
7. Гніздо для зарядки
8. Підсвічування та фари
9. Перемикання пісні(попередня)
10. Музика
11. Перемикання пісні(наступна)
12. Вкл/вимк
13. Висока швидкість
14. Низька швидкість

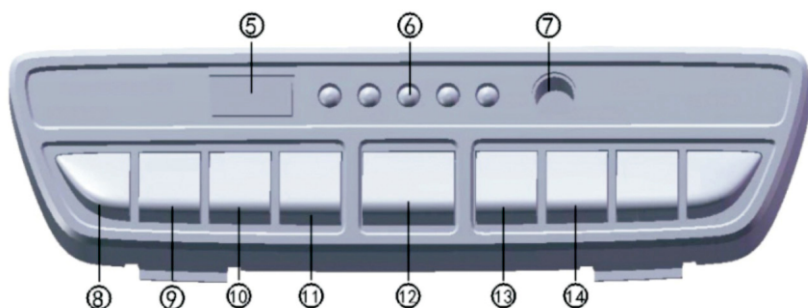

Дистанційне керування:

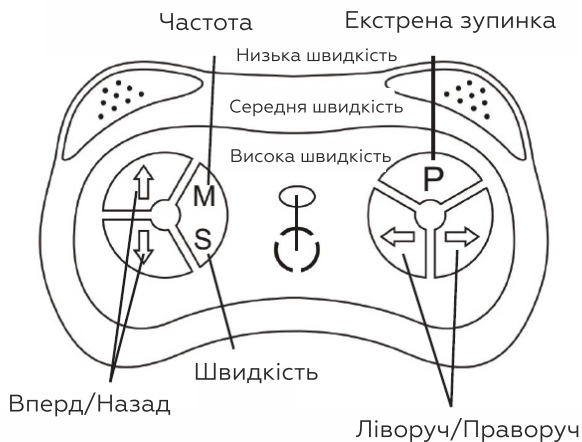

Машина комплектується пультом керування, що працює на частоті 2,4 ГГц, смуга частот 2,405 ГГц - 2,485 ГГц.

При першому використанні необхідно настроїти частоту прийому сигналу пультом ДК.

- Зніміть кришку відсіку для батарейок у пульта ДК і вставте 3 батарейки типу ААА.
- Потім затисніть на 2-4 секунди кнопку Частота, на пульті повільно заморгають лампочки.
- Включіть автомобіль. Лампочки знову заморгають і потім моргання припиниться.
- Якщо частота не буде встановлена, виконайте дії в попередніх пунктах.
- Якщо пульт не використати впродовж 10-ти секунд, він автоматично вимкнеться.
- Кнопки: Вперед, Назад, Ліворуч, Праворуч, Швидкість, Негайна зупинка(натисніть на цю кнопку, щоб відмінити поточну дію).

Зарядка.

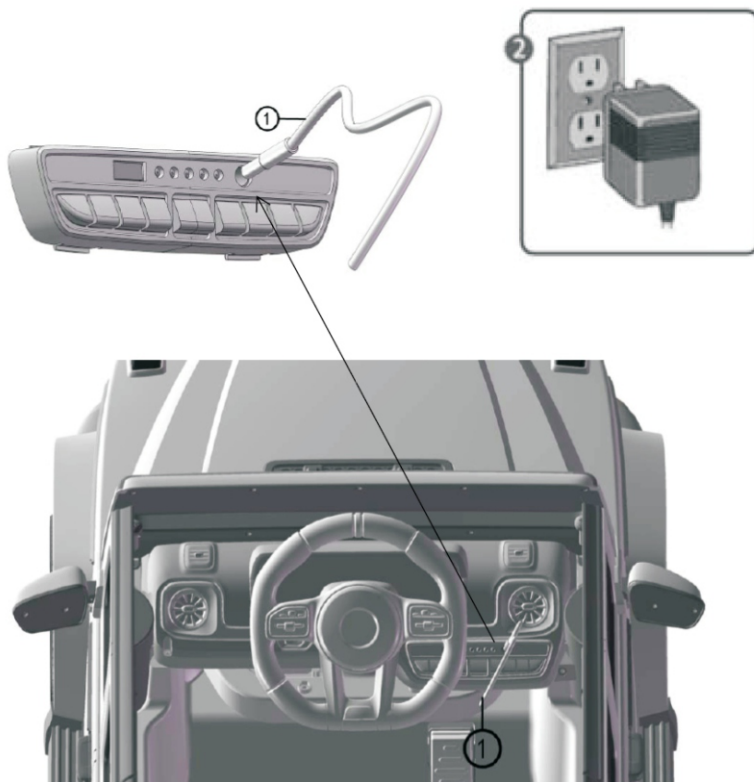

1. Під час зарядки акумулятора перемикач живлення має бути в положенні Вимк.
2. Поверніть кришку гнізда проти годинникової стрілки і зніміть її.
3. Вставте роз'єм зарядного пристрою в гніздо.
4. Включіть зарядний пристрій в розетку. Акумулятор почне заряджатися.

Запобіжник

Автомобіль оснащений запобіжником. Якщо автомобіль перевантажений або управляється не належним чином, запобіжник відключиться на 15-20 секунд, а потім знову активізується.

Запобіжні заходи

1. Автомобіль розрахований на одну дитину від 3-х до 8-ми років і витримує максимальне навантаження 30 кг
2. Щоб уникнути ушкодження редуктора і механізмів автомобіля уникайте перевантаження дитячого транспорту.
3. Не дозволяйте дітям кататися удвох, перевозити вантажі або буксирувати.
4. Не міняйте різко напрям руху автомобіля.
5. Не допускається катання дорослих.
6. Автомобіль дозволяється використати тільки під наглядом дорослих.
7. Щоб не допустити травм дітей за допомогою дрібних деталей, зберігаєте усі деталі і пакети в недояжному для дітей місці.
8. Не рекомендується використати автомобіль на проїжджій частині, схилах, та інших небезпечних місцях.
9. Автомобіль дозволяється використати в теплу суху погоду. Уникайте дощу і прямого контакту з водою.
10. Своєчасно очищайте автомобіль від пилу і бруду. Допускається чищення сухою або злегка вологою тканиною без використання абразивних чистячих речовин.
11. Для змащування деталей, що рухаються, коліс, і елементів управління використовуйте легкі олії.
12. Контакти підключення живлення не мають бути замкнуті накоротко.
13. Перед використанням перевіряйте місця фіксації деталей.
14. Автомобіль слід зберігати далеко від джерел тепла щоб уникнути ушкодження пластикових деталей.

Технічні неполадки та їх усунення

Проблема	Причина	Усунення проблеми
Автомобіль не рухається	<ol style="list-style-type: none">1. Акумулятор розряджений.2. Недостатній контакт із акумулятором.3. Акумулятор несправний.4. Погано зафіксовані колеса.	<ol style="list-style-type: none">1. Зарядіть акумулятор.2,3. Перевірте справність акумулятора.4. Підкрутіть гайки, які фіксують.
Акумулятор не заряджається	<ol style="list-style-type: none">1. Роз'єми акумулятора не зафіксовано.2. Відсутність живлення.3. Зарядний пристрій несправний.	<ol style="list-style-type: none">1. Зафіксуйте роз'єми.2. Спробуйте під'єднатись до мережі пізніше.3. Змініть зарядний пристрій.
Дія акумулятора нетривала	<ol style="list-style-type: none">1. Недостатній заряд акумулятора.2. Колеса забруднені.3. Автомобіль перевантажений.	<ol style="list-style-type: none">1. Зарядіть батарею.2. Змініть батарею.
Автомобіль їде надто повільно	<ol style="list-style-type: none">1. Акумулятор недостатньо заряджений.2. Колеса забруднені.3. Автомобіль перевантажений.	<ol style="list-style-type: none">1. Необхідно заряджати акумулятор своєчасно.2. Очистіть колеса.3. Не перевантажуйте автомобіль.
Акумулятор нагрівається та шумить під час зарядки	<ol style="list-style-type: none">1. В акумуляторі проходить хімічна реакція.	<ol style="list-style-type: none">1. Така реакція характерна для процесу зарядження
Низький рівень зарядки	<ol style="list-style-type: none">1. Акумулятор несправний.2. Відсутність електрики в мережі.3. Автомобіль перевантажений.4. Поверхня, на якій знаходиться автомобіль, нерівна.	<ol style="list-style-type: none">1. Замініть акумулятор.2. Спробуйте під'єднати до мережі пізніше.3. Не перевантажуйте автомобіль.4. Використовуйте автомобіль тільки на рівній поверхні.